

**ROMÂNIA**  
**JUDEȚUL NEAMȚ**  
**MUNICIPIUL PIATRA NEAMȚ**  
**CONSILIUL LOCAL**

Proiect  
Nr.18



**HOTĂRÂRE**

**Pentru abrogarea HCL nr. 297 din 04.11.2016 și transmiterea în folosință gratuită a construcției, a coșului de fum și a terenului aferent în care a funcționat CT 45, situate în str. Progresului f.n., către Asociația Regională N-E a Nevăzătorilor**

*Potrivit prevederilor art.3 alin. 1 din Carta europeană a autonomiei locale, adoptată la Strasbourg la 15 octombrie 1985, ratificată prin Legea nr.199/1997, „prin autonomie locală se înțelege dreptul și capacitatea efectivă ale autorităților administrației publice locale de a soluționa și de a gestiona, în cadrul legii, în nume propriu și în interesul populației locale, o parte importantă a treburilor publice”;*

*În temeiul prevederilor art. 124 din Legea administrației publice locale nr. 215/2001, republicată, cu modificările și completările ulterioare;*

**Consiliul Local al municipiului Piatra Neamț întrunit în ședința ordinară;**

Văzând referatul de aprobare înregistrat sub nr. 9.381 din 16.04.2018, prin care Primarul municipiului – d-nul Dragoș CHITIC propune abrogarea HCL nr. 297 din 04.11.2016 și transmiterea în folosință gratuită a construcției, a coșului de fum și a terenului aferent în care a funcționat CT 45, situate în str. Progresului f.n., către Asociația Regională N-E a Nevăzătorilor;

Examinând raportul de specialitate înregistrat sub nr. 9.401 din 16.04.2018, prin care Direcția Patrimoniu susține abrogarea HCL nr. 297 din 04.11.2016 și transmiterea în folosință gratuită a construcției, a coșului de fum și a terenului aferent în care a funcționat CT 45, situate în str. Progresului f.n., către Asociația Regională N-E a Nevăzătorilor;

Ținând cont de rapoartele ..... ale comisiilor de specialitate nr. 1 și nr. 5 ale Consiliului Local;

În conformitate cu prevederile art. 36 alin. 2 lit. c), ale art. 45 alin. 3 și ale art. 115 alin. 1 lit. b) din Legea administrației publice locale nr. 215/2001, republicată, cu modificările și completările ulterioare;

**HOTĂRĂȘTE:**

**Art.1** – Se abrogă H.C.L. nr. 297 din 04.11.2016 pentru abrogarea HCL nr. 392 din 20.12.2013 și transmiterea în folosință gratuită a construcției, a coșului de fum și a terenului aferent în care a funcționat CT 45, situate în str. Progresului f.n., către Asociația Regională N-E a Nevăzătorilor.

**Art.2** – Se aprobă transmiterea în folosință gratuită, pe o perioadă de 10 ani, a construcției și a coșului de fum în care a funcționat CT45, având Su=351,32 mp, Scpc=33,36 mp și Scpt=416,17 mp, identificată prin NC 63821-C1-U1, CF 63821-C1-U1 și a terenului aferent având Sc=8 mp și St=8 mp, identificat prin NC 63822, CF 63822, situate în str. Progresului f.n., către Asociația Regională N-E a Nevăzătorilor, în vederea înființării unui Centru de zi pentru persoanele adulte cu dizabilități Centrul Lumina din municipiul Piatra Neamț, cu respectarea următoarelor condiții de către beneficiar:

- respectarea angajamentului privind destinația amenajării;
- suportarea cheltuielilor aferente lucrărilor de amenajare a spațiului;
- obținerea Autorizației de construire în termen de 6 luni de la primirea – predarea spațiului și finalizarea lucrărilor de amenajare în termen de 1 an de zile de la obținerea Autorizației de construire;
- respectarea prevederilor Legii nr. 307/2007 privind apărarea împotriva incendiilor, cu modificările și completările ulterioare.

**Art.3** – Nerespectarea condițiilor prevăzute la art. 2 atrage încetarea dreptului de folosință.

**Art.4** – Primarul municipiului Piatra Neamț prin compartimentele din cadrul aparatului de specialitate al primarului și Asociația Regională N-E a Nevăzătorilor vor asigura aducerea la îndeplinire a prevederilor prezentei hotărâri.

**Art.5** – Prezenta se comunică Prefectului Județului Neamț în vederea exercitării controlului de legalitate, Direcției Patrimoniu, Direcției Urbanism și Cadastru și Asociației Regionale N-E a Nevăzătorilor, pentru luare la cunoștință și conformare.

Președinte de ședință,

**Mihai OBREJA**

Contrasemnează:  
Secretarul Municipiului,  
**Florin FECIC**

NR. \_\_\_\_\_  
DIN 24.04.2018

Întocmit,  
Carmen Munteanu

### REFERAT DE APROBARE

a proiectului de Hotărâre privind abrogarea HCL nr. 297 din 04.11.2016 și transmiterea în folosință gratuită a construcției, a coșului de fum și terenului aferent în care a funcționat CT 45 având Su =351,32 mp., Scpc= 33,36 mp și Scpt=416,17 mp și de Sc = 8 mp, St = 8 mp. situate în str. Progresului, f.n., către Asociația Regională N-E a Nevăzătorilor în vederea înființării a unui -Centru de zi pentru persoanele adulte cu dizabilități CENTRUL LUMINA din Municipiul Piatra Neamț pe durata de 10 ani

Având în vedere faptul că la sediul instituției noastre a fost depusă adresa nr. 23/2018 prin care Asociația Regională N-E a Nevăzătorilor cu sediul în Piatra Neamț, str. Mărăței, nr. 22, bl. M4, sc. A, ap. 2, jud. Neamț persoană juridică de drept privat, autonomă, neguvernamentală, obștească, apolitică cu caracter social-cultural, educativ, sportiv și umanitar de interes general, de utilitate publică, promovând permanent principiile deplinei libertăți și democrației, constituită în baza O.G. 26/2000, identificată prin CIF 30995179 reprezentată prin Mihai Bîrsanu solicită transmiterea în folosință gratuită a construcției în suprafață utilă Su =351,32 mp., Scpc= 33,36 mp și Scpt=416,17 mp și teren aferent în care a funcționat o centrală termică(CT 45) în prezent dezafectată, situată în str. Progresului, f.n., necesară pentru realizarea următorului obiectiv: Centru de zi pentru persoanele adulte cu dizabilități CENTRUL LUMINA din Municipiul Piatra Neamț pe durata de 10 ani se impune soluționarea cererii respective.

Prin HCL nr. 297 din 04.11.2016 s-a aprobat transmiterea în folosință gratuită a construcției, a coșului de fum și a terenului aferent în suprafață construită de Sc=354 mp și teren aferent St=354 mp situate în str. Progresului, f.n., către Asociația Regională N-E a Nevăzătorilor în vederea înființării a unui Centru de zi pentru persoanele adulte cu dizabilități CENTRUL LUMINA din municipiul Piatra Neamț pe durata de 5 ani. Ca urmare a faptului că numerele cadastrale vechi au fost anulate s-a efectuat refacerea documentației cadastrale, precum și dezlipirea cadastrală a construcției propriu-zise cu teren aferent și a coșului de fum și teren aferent, iar ulterior s-a procedat la apartamentarea construcției fostei centrale termice. De asemenea trebuie menționat faptul că în prezent bunul imobil nu are nicio utilitate publică.

Datorită faptului că acest act administrativ nu a produs efecte din motive independente de voința asociației(numerele cadastrale vechi au fost anulate) este necesară abrogarea actului administrativ sus menționat.

Oportunitatea promovării proiectului de hotărâre constă în luarea unei măsuri de natura a soluționa această cerere, precum și de a veni în sprijinul persoanelor juridice, fără scop lucrativ, care desfășoară activitate de binefacere sau de utilitate publică ori serviciilor publice, respectiv:

- abrogarea HCL nr. 297 din 04.11.2016
- transmiterea în folosință gratuită a construcției, a coșului de fum și a terenurilor aferent în care a funcționat CT 45 având Su =351,32 mp., Scpc= 33,36 mp și Scpt=416,17 mp identificată prin NC 63821-C1-U1, CF 63821-C1-U1 și de Sc = 8 mp, St = 8 mp. identificat prin NC 63822, CF 63822 situate în str. Progresului, f.n., către Asociația Regională N-E a Nevăzătorilor în vederea înființării a unui -Centru de zi pentru persoanele adulte cu dizabilități CENTRUL LUMINA din Municipiul Piatra Neamț pe durata de 10 ani cu respectarea următoarelor condiții
- să respecte angajamentul privind destinația amenajării
- lucrările de amenajare se fac pe cheltuiala Asociației Regionale N-E a Nevăzătorilor
- obținerea Autorizației de construire în termen de 6 luni de la primirea-predarea spațiului, iar lucrările de amenajare să fie încheiate în termen de 1 an de zile de la obținerea Autorizației de construire
- respectarea prevederilor Legii nr.307/2006 privind apărarea împotriva incendiilor
- nerespectarea condițiilor atrage încetarea dreptului de folosință

Soluția de mai sus este reglementată de:

- Legea nr. 215 din 23.04.2001, republicată, actualizată a administrației publice locale
- art. 36, alin 2, lit. c) „atribuții privind gestionarea domeniului public și privat al municipiului”
  - art. 45, alin. 3) „hotărârile privind patrimoniul se adoptă cu votul a două treimi din numărul total al consilierilor locali în funcție”
  - art. 115, alin. 1, lit. b) „consiliul local adoptă hotărâri”
  - art. 124 „Consiliile locale și consiliile județene pot da în folosință gratuită, pe termen limitat, bunuri mobile și imobile proprietate publică sau privată locală ori județeană, după caz, persoanelor juridice fără scop

lucrativ, care desfășoară activitate de binefacere sau de utilitate publică ori serviciilor publice”.

Considerând legală și oportună propunerea de mai sus solicit aprobarea proiectului de hotărâre privind:

- abrogarea HCL nr. 297 din 04.11.2016
- transmiterea în folosință gratuită a construcției, a coșului de fum și a terenurilor aferent în care a funcționat CT 45 având Su =351,32 mp., Scpc= 33,36 mp și Sept=416,17 mp identificată prin NC 63821-C1-U1, CF 63821-C1-U1 și de Sc = 8 mp, St = 8 mp. identificat prin NC 63822, CF 63822 situate în str. Progresului, f.n., către Asociația Regională N-E a Nevăzătorilor în vederea înființării a unui -Centru de zi pentru persoanele adulte cu dizabilități CENTRUL LUMINA din Municipiul Piatra Neamț pe durata de 10 ani cu respectarea următoarelor condiții
- să respecte angajamentul privind destinația amenajării
- lucrările de amenajare se fac pe cheltuiala Asociației Regionale N-E a Nevăzătorilor
- obținerea Autorizației de construire în termen de 6 luni de la primirea-predarea spațiului, iar lucrările de amenajare să fie încheiate în termen de 1 an de zile de la obținerea Autorizației de construire
- respectarea prevederilor Legii nr.307/2006 privind apărarea împotriva incendiilor
- nerespectarea condițiilor atrage încetarea dreptului de folosință

INIȚIATOR,  
/ PRIMAR  
Dragoș CHITIC

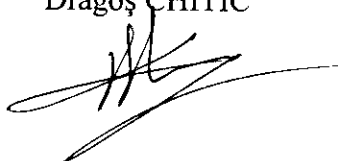

Aprobat  
Primar  
Dragoș CHITIC

Avizat  
Secretarul municipiului  
Florin FECIC

## RAPORT DE SPECIALITATE

Văzând referatul de aprobare nr. 9381 din 16.04.2018 prin care Primarul Municipiului Piatra Neamț dl Dragoș CHITIC propune Consiliului Local aprobarea proiectului de hotărâre privind abrogarea HCL nr. 297 din 04.11.2016 și transmiterea în folosință gratuită a construcției, a coșului de fum și terenului aferent în care a funcționat CT 45 având Su = 351,32 mp., Scpc = 33,36 mp și Scpt = 416,17 mp și de Sc = 8 mp, St = 8 mp. situate în str. Progresului, f.n., către Asociația Regională N-E a Nevăzătorilor în vederea înființării a unui -Centru de zi pentru persoanele adulte cu dizabilități CENTRUL LUMINA din Municipiul Piatra Neamț pe durata de 10 ani

Ținând cont de cererea 23/2018 a Asociației Regionale N-E a Nevăzătorilor, se impune soluționarea cererii sus menționate.

Propunerea de soluționare de mai sus este reglementată de prevederile din:

Legea nr. 215 din 23.04.2001, republicată, actualizată a administrației publice locale

-art. 36, alin 2, lit. c) „atribuții privind administrarea domeniului public și privat al comunei, orașului sau municipiului”

-art. 45, alin. 3) „hotărârile privind patrimoniul se adoptă cu votul a două treimi din numărul total al consilierilor locali în funcție”

-art. 115, alin. 1, lit. b) „consiliul local adoptă hotărâri”

-art. 124 „Consiliile locale și consiliile județene pot da în folosință gratuită, pe termen limitat, bunuri mobile și imobile proprietate publică sau privată locală ori județeană, după caz, persoanelor juridice fără scop lucrativ, care desfășoară activitate de binefacere sau de utilitate publică ori serviciilor publice”.

Având în vedere competențele Consiliului Local subliniate mai sus considerăm că proiectul de hotărâre privind abrogarea HCL nr. 297 din 04.11.2016 și transmiterea în folosință gratuită a construcției, a coșului de fum și terenului aferent în care a funcționat CT 45 având Su = 351,32 mp., Scpc = 33,36 mp și Scpt = 416,17 mp și de Sc = 8 mp, St = 8 mp. situate în str. Progresului, f.n., către Asociația Regională N-E a Nevăzătorilor în vederea înființării a unui -Centru de zi pentru persoanele adulte cu dizabilități CENTRUL LUMINA din Municipiul Piatra Neamț pe durata de 10 ani poate fi supus aprobării

Atașăm la prezentul raport cererea nr. 23/2018 a Asociației Regionale N-E a Nevăzătorilor, act de dezlipire nr. 1644 din 28.11.2017, act de dezlipire nr. 223 din 26.02.2018, documentația cadastrală NC 63822, NC 63821-C1-U. Plan de situație cu amplasamentul propus, actul constitutiv al Asociației Regionale N-E a Nevăzătorilor, HCL nr. 297 din 04.11.2016,

Propunem ca actul administrativ să fie comunicat Direcției Patrimoniu, Direcției Urbanism și Cadastru, Asociației Regionale N-E a Nevăzătorilor

Direcția Patrimoniu,  
Director executiv Vespașan-Puiu Fecic

Compartiment contencios  
CATALIN CIORBANU

Întocmit,  
Orza Răzvan

# RELEVEU PARTER + ETAJI - UI

Anexa 1.37

Scara 1: 200

Nr. Cadastral al terenului	Suprafata	Adresa imobilului	
63821	489 m.p.	intravilan mun Piatra Neamt, str. Progresului, f.n., jud. Neamt	
Carte Funciara colectiva nr.	63821 - C1	UAT	Piatra Neamt
Cod unitate individuala (U)	UI	C.F.individuala	63821 - C1 - UI

## PARTER

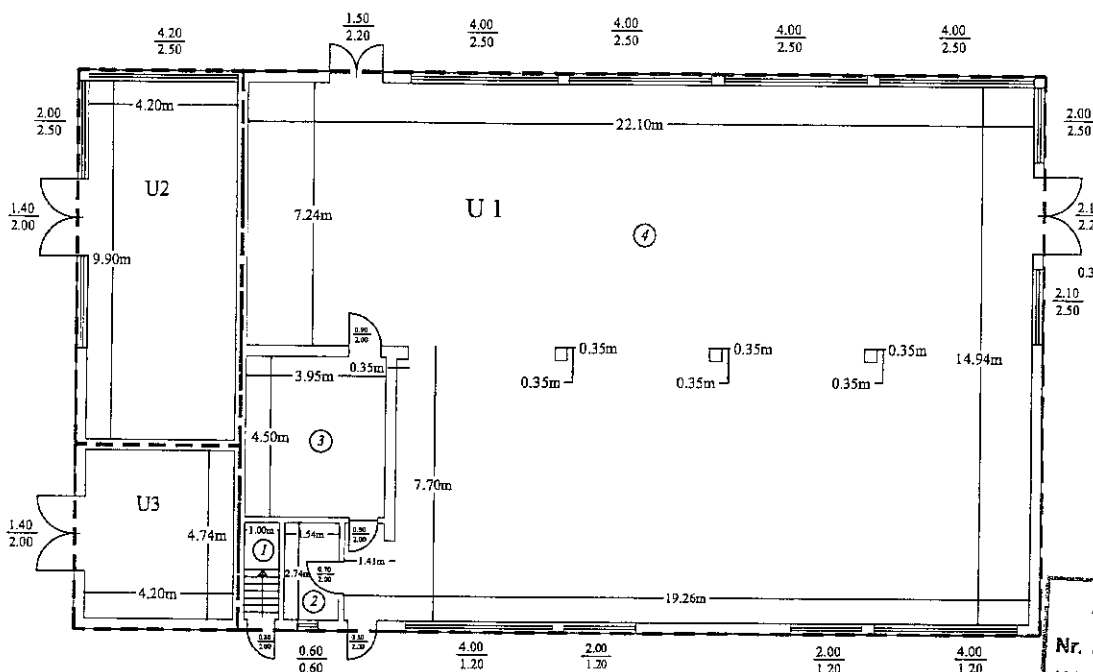

## ETAJI

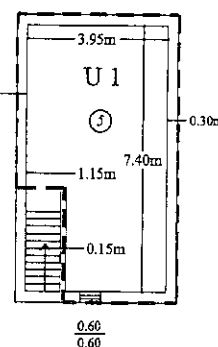

ANEXĂ LA AUTENTICUL  
Nr. 223, 2018  
NOTAR PUBLIC

Nr. incapere	Denumire incapere	Suprafata utila [m.p.]
1.	Acces rezervor	2.74
2.	Grup social	4.22
3.	Camera fochist	17.78
4.	Sala cazane	300.68
5.	Sala depozitare	25.90
<b>SUPRAFATA UTILA</b>		<b>351.32</b>
<b>SUPRAFATA TOTALA</b>		<b>351.32</b>
Executant SC TOPOPREST SRL		Data 09.01.2018
Receptionat		Data 17. IAN. 2018



Nota \* : Cpt aferent UI = 416.17 m.p.  
Cpc aferent UI = 33.36 m.p.

Oficiul de Cadastru și Publicitate Imobiliară Neamt  
Nume și prenume ASIEI GHEORGHE  
Funcția CONSILIER

# RELEVEU CU PROPUNERE DE APARTAMENTARE

Anexa 1.36

Scara 1: 200

Nr. Cadastral al terenului	Suprafata	Adresa imobilului	
63281	489 m.p.	intravilan mun Piatra Neamt, str. Progresului, f.n., jud. Neamt	
Carte Funciara colectiva nr.	63281 - C1	UAT	mun Piatra Neamt

## PARTER

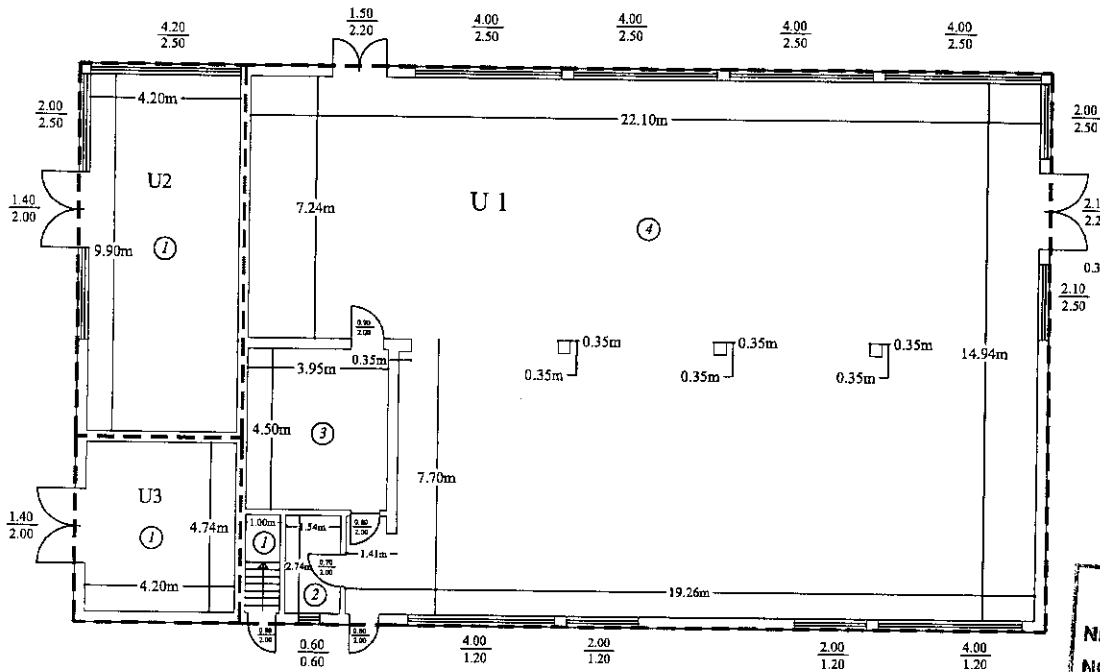

## ETAJI

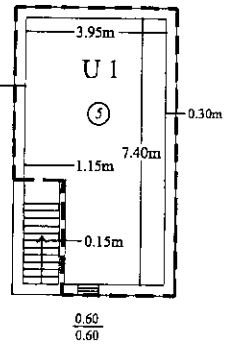

ANEXĂ LA AUTENTICUL  
Nr. 223 / 2018  
NOTAR PUBLIC



Situția actuală (înainte de dezlipire/alipire)				Situția viitoare (după dezlipire/alipire)			
Nr. cad.	Suprafața cpt (mp)	Categoria de folosiță	Descrierea imobilului	Nr. cad.	Suprafața cpt (mp)	Categoria de folosiță	Descrierea imobilului
63821 - C1	489	Cc	Centrala termica CT45	63821 - C1 - U1	416.17	Cc	U1 - parter + etaj I
				63821 - C1 - U2	49.26	Cc	U2 - parter - hidrofor
				63821 - C1 - U3	23.57	Cc	U3 - parter - Post Trafo
Total	489			Total	489		

Executant,  
S.C. TOPOPREST S.R.L.

Receptionat,

Oficiul de Cadastru și Publicitate Imobiliară Neamt

Nume și prenume ASIEL GHICORGHE

Funcția CONSILIER

Data, 17. IAN. 2018

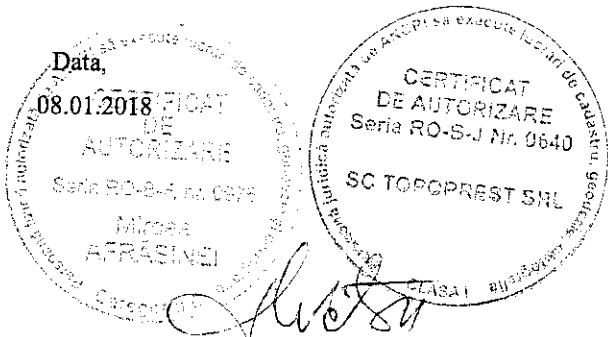

# RELEVEU PARTER - U3

Anexa 1.37

Scara 1: 200

Nr. Cadastral al terenului	Suprafata	Adresa imobilului	
63821	489 m.p.	intravilan mun Piatra Neamt, str. Progresului, f.n., jud. Neamt	
Carte Funciara colectiva nr.	63821 - C1	UAT	Piatra Neamt
Cod unitate individuala (U)	U3	C.F.individuala	63821 - C1 - U3

## PARTER

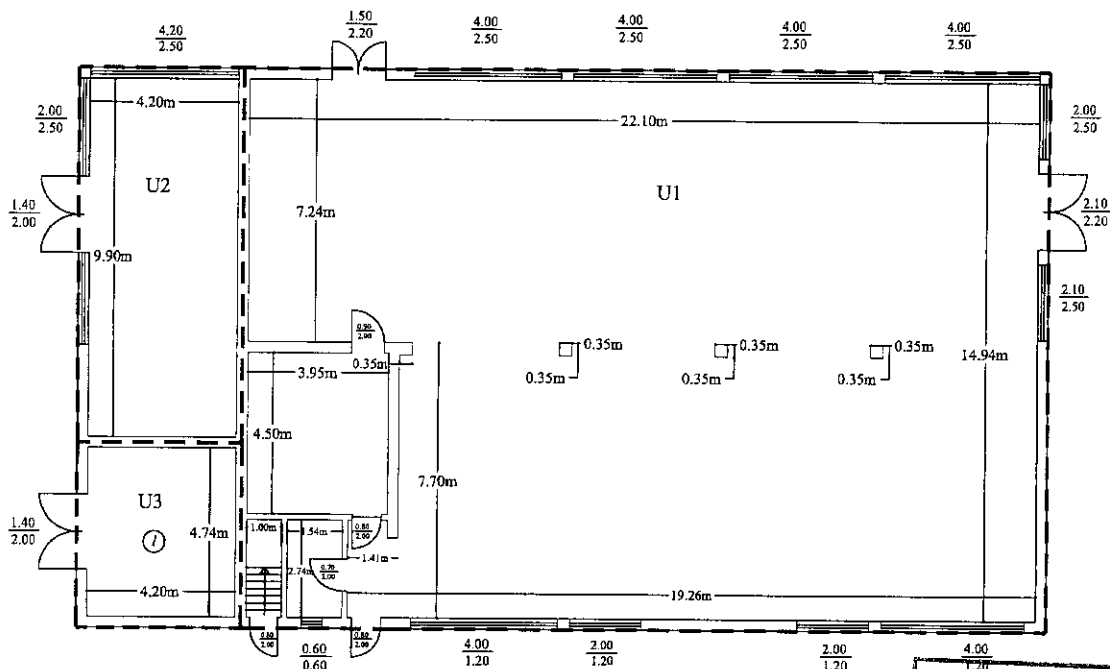

ANEXĂ LA AUTENTICUL  
Nr. 223 / 2018  
NOTAR PUBLIC

Nr. incapere	Denumire incapere	Suprafata utila [m.p.]
1.	Post trafo	19.90
<b>SUPRAFATA UTILA</b>		19.90
<b>SUPRAFATA TOTALA</b>		19.90
Executant <b>SC TOPOPREST SRL</b> S.C. TOPOPREST SRL Seria RO-B-Nr. 0640 S.C. TOPOPREST SRL		Data 09.01.2018
Receptionat ASIEI GHEORGHE		Data 17 IAN. 2018

Nota \* : Cpt aferent U3 = 23.57 m.p.  
Cpc aferent U3 = 1.89 m.p.

Oficiul de Cadastru și Publicitate Imobiliară  
Nume și prenume ASIEI GHEORGHE  
Funcția CONSILIER





# RELEVEU PARTER - U2

Scara 1: 200

Anexa 1.37

Nr. Cadastral al terenului	Suprafata	Adresa imobilului	
63821	489 m.p.	intravilan mun Piatra Neamt, str. Progresului, f.n., jud. Neamt	
Carte Funciara colectiva nr.	63821 - C1	UAT	Piatra Neamt
Cod unitate individuala (U)	U2	C.F.individuala	63821 - C1 - U2

## PARTER

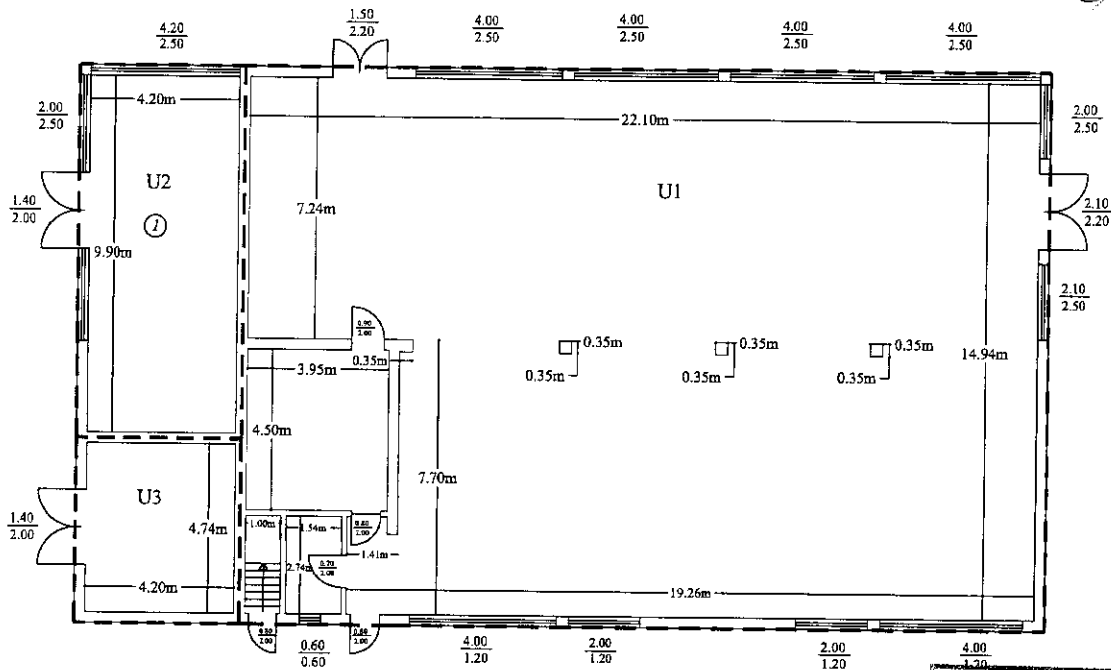

ANEXĂ LA AUTENTICUL  
Nr. 223, 2018  
NOTAR PUBLIC

Nr. incapere	Denumire incapere	Suprafata utila [m.p.]
1.	Camera hidrofor	41.58
	<b>SUPRAFATA UTILA</b>	<b>41.58</b>
	<b>SUPRAFATA-TOTALA</b>	<b>41.58</b>
Executant SC TOPOPREST SRL	CERTIFICAT DE AUTORIZARE Seria RO-SJ Nr. 0840 SC TOPOPREST SRL	Data 09.01.2018
Receptionat		Data 17. IAN. 2018
		17 IAN 2018

Nota \* : Cpt aferent U2 = 49.26 m.p.  
Cpc aferent U2 = 3.95 m.p.

Oficiul de Cadastru și Publicitate Imobiliară  
Nume și prenume ASIEI GHEORGHE  
Funcția CONSILIER

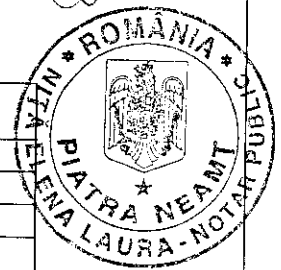

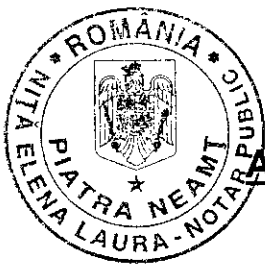

# DUPLICAT

## ACT DE DEZLIPIRE - APARTAMENTARE

**MUNICIPIUL PIATRA NEAMȚ – JUDEȚUL NEAMȚ**, unitate administrativ-teritorială, având cod de înregistrare fiscală 2612790, reprezentat de domnul primar CHITIC DRAGOȘ, înlocuit de drept - în conformitate cu prevederile art.57 alin.2 din Legea nr.215/2001, republicată, cu modificările și completările ulterioare de domnul viceprimar al Municipiului Piatra Neamț **GAVRILESCU BOGDAN**, cetățean român, posesor al CI seria NT, nr.971571, eliberată de SPCLEP Piatra Neamț, la data de 20 noiembrie 2017, CNP 1710215270634, domiciliat în municipiul Piatra Neamț, str. Bîtca Doamnei, nr.3A, județul Neamț, lucrând în acest act în baza Dispoziției privind delegarea de atribuții ale Primarului Municipiului Piatra Neamț nr.1325 din 04 iulie 2016 și de domnul secretar al Municipiului Piatra Neamț FECIC GEORGE – FLORIN – prin înlocuitor de drept doamna **SÂRBU OANA-ROXANA**, cetățean român, posesoare a CI seria NT, nr.649999, eliberată de SPCLEP Piatra Neamț, la data de 16 iulie 2012, CNP 2821209270055, domiciliată în municipiul Piatra Neamț, Bld. G-ral N. Dăscălescu, nr.11, bl.T3, sc. D, ap.43, județul Neamț, numită prin Dispoziția nr.1597 din 07 august 2014 emisă de Primarul municipiului Piatra Neamț, **în calitate de proprietar al imobilului situat în intravilanul municipiului Piatra Neamț, strada Progresului, f.n., județul Neamț, constând din suprafața totală de 489 (patru sute optzeci și nouă) mp teren curți construcții, împreună cu următoarea construcție C1 – Centrala termică nr.45 (P+1) în suprafață construită la sol de 418 mp, suprafață construită parter de 418 mp, suprafață construită etaj I de 34 mp, suprafață construită desfășurată de 452 mp, cu vecinii: la nord – Municipiul Piatra Neamț, la est – Municipiul Piatra Neamț, la sud – Municipiul Piatra Neamț și NC 63822, la vest – alee acces, imobil având numărul cadastral 63821, înscris în Cartea Funciară nr. 63821 a municipiului Piatra Neamț la Oficiul de Cadastru și Publicitate Imobiliară Neamț – Biroul de Cadastru și Publicitate Imobiliară Piatra Neamț, în temeiul prevederilor art.879 și următoarele din Codul Civil, am hotărât dezlipirea (apartamentarea) imobilului, după cum urmează:**

**UNITATEA INDIVIDUALĂ NUMĂRUL 1**, având numărul cadastral 63821-C1-U1, situată în intravilanul municipiului Piatra Neamț, Progresului, f.n., parter + etaj 1, județul Neamț, compusă din: acces rezervor, grup social, cameră fochist, sală cazane, sală depozitare, cu o suprafață utilă de 351,32 mp, suprafață totală de 351,32 mp, împreună cu dreptul de proprietate asupra cotei indivize corespunzătoare acestui imobil, din părțile și dependențele imobilului, care prin natura și destinația lor, sunt în proprietatea comună forțată și perpetuă a tuturor proprietarilor, în cotă parte comună de 33,36 mp, precum și cu dreptul de proprietate în cotă parte indiviză asupra terenului aferent imobilului în suprafață de 416,17/489 mp.

**UNITATEA INDIVIDUALĂ NUMĂRUL 2**, având numărul cadastral 63821-C1-U2, situată în intravilanul municipiului Piatra Neamț, Progresului, f.n., parter, județul Neamț, compusă din cameră hidrofor, cu o suprafață utilă de 41,58 mp, suprafață totală de 41,58 mp, împreună cu dreptul de proprietate asupra cotei indivize

corespunzătoare acestui imobil, din părțile și dependențele imobilului, care prin natura și destinația lor, sunt în proprietatea comună forțată și perpetuă a tuturor proprietarilor, în cotă parte comună de 3,95 mp, precum și cu dreptul de proprietate în cotă parte indiviză asupra terenului aferent imobilului în suprafață de 49,26/489 mp.

**UNITATEA INDIVIDUALĂ NUMĂRUL 3, având numărul cadastral 63821-C1 U3, situată în intravilanul municipiului Piatra Neamț, Progresului, f.n., parter județul Neamț**, compusă din post trafo, cu o suprafață utilă de 19,90 mp, suprafața totală de 19,90 mp, împreună cu dreptul de proprietate asupra cotei indivize corespunzătoare acestui imobil, din părțile și dependențele imobilului, care prin natura și destinația lor, sunt în proprietatea comună forțată și perpetuă a tuturor proprietarilor, în cotă parte comună de 1,89 mp, precum și cu dreptul de proprietate în cotă parte indiviză asupra terenului aferent imobilului în suprafață de 23,57/489 mp.

Limitele, configurația și vecinătățile imobilelor rezultate în urma dezlipirii (apartamentării) sunt cele stabilite conform documentației cadastrale întocmită de Afrăsinei Mircea, recepționată la Oficiul de Cadastru și Publicitate Imobiliară Neamț la data de 17 ianuarie 2018, anexată, ce face parte integrantă din act.

Imobilul ce face obiectul prezentului act face parte din domeniul privat al unității administrativ-teritoriale Piatra Neamț, conform Hotărârii Consiliului Local a municipiului Piatra Neamț nr.87 din 09 martie 2007 privind modificarea HCL nr.226/05.07.2005 și trecerea din domeniul public în domeniul privat al municipalității a centralelor termice disponibilizate total sau parțial, cu terenul aferent, precum și conform Hotărârilor Consiliului Local al municipiului Piatra Neamț nr.63 din 25 februarie 2010, respectiv nr.101 din 27 aprilie 2017 privind aprobarea inventarului parțial al terenurilor proprietatea privată a municipiului Piatra Neamț și a anexelor la acestea și a făcut obiectul Actului de dezlipire autentificat sub nr.1644 din 28 noiembrie 2017 la Biroul Individual Notarial Niță Elena-Laura cu sediul în municipiul Piatra Neamț.

Dezlipirea (apartamentarea) imobilului se face în baza Hotărârii consiliului local nr.36 din 06 februarie 2018.

Noi, reprezentanții unității administrativ-teritoriale, declarăm pe propria răspundere că imobilul ce se dezlipiște nu este în litigiu, nu a fost înstrăinat, nu este grevat de sarcini, servituți și urmăriri de nicio natură, așa cum rezultă din **extrasul de carte funciară pentru autentificare nr.7727 din 16 februarie 2018** eliberat la data de 19 februarie 2018 de Oficiul de Cadastru și Publicitate Imobiliară Neamț - Biroul de Cadastru și Publicitate Imobiliară Piatra Neamț, nu a fost scos din circuitul civil în temeiul vreunui act normativ de trecere în proprietatea statului, nu face obiectul unor cereri de retrocedare în baza unor legi speciale, nu face obiectul unor contracte de închiriere sau arendare și este înscris în evidențele fiscale ale Primăriei municipiului Piatra Neamț, situație ce rezultă din certificatul de atestare fiscală nr.327CRJ din 02 februarie 2018, eliberat de aceasta.

Noi, reprezentanții unității administrativ-teritoriale, avem cunoștință despre dispozițiile art.879 alin.5 Cod Civil, potrivit cărora prezentul act de dezlipire are caracter material și nu implică niciun transfer de proprietate și suntem de acord, cu înscrierea imobilelor rezultate în urma dezlipirii în cărțile funciare noi, ce se vor deschide pentru acestea, în conformitate cu dispozițiile art.880 din Codul Civil.



Noi, reprezentanții unității administrativ-teritoriale, declarăm că am citit actul și reprezintă voința noastră liberă și neviciată.

Lucrările de publicitate imobiliară se vor îndeplini de notarul public, potrivit dispozițiilor Legii nr.7/1996.

Tehoredactat și editat astăzi, **26 februarie 2018**, la **BIROUL INDIVIDUAL NOTARIAL NIȚĂ ELENA-LAURA**, cu sediul în municipiul Piatra Neamț, B-dul Traian, nr.80, bl.H3, sc. B, ap.48, județul Neamț, într-un singur exemplar original, care va fi păstrat în arhiva biroului notarial și **cinci duplicate**, din care un exemplar va rămâne în arhiva biroului notarial, un exemplar pentru îndeplinirea formalităților de publicitate imobiliară și trei exemplare s-au eliberat părților.

### PROPRIETAR,

#### **MUNICIPIUL PIATRA NEAMȚ**

prin Primar CHITIC DRAGOȘ, înlocuitor de drept

Viceprimar – GAVRILESCU BOGDAN

Secretar al Municipiului Piatra Neamț FECIC GEORGE-FLORIN, prin înlocuitor

SÂRBU OANA-ROXANA

ROMÂNIA

Uniunea Națională a Notarilor Publici

**BIROUL INDIVIDUAL NOTARIAL NIȚĂ ELENA-LAURA**

**Licența de funcționare nr.1890/1177/05.08.2013**

Sediul: Municipiul Piatra Neamț, Bld. Traian, nr.80,

bl.H3, sc. B, parter, ap.48, județul Neamț

Telefon/Fax: 0233 232232

Operator de date cu caracter personal

### ÎNCHEIERE DE AUTENTIFICARE NR.223

**Anul – 2018, luna – februarie, ziua - 26**

**Eu, NIȚĂ ELENA-LAURA, notar public**, la cererea expresă și justificată a reprezentanților Municipiului Piatra Neamț, m-am deplasat, astăzi, 26 februarie 2018, ora 09,00, la sediul Primăriei Municipiului Piatra Neamț, din municipiul Piatra Neamț, str. Ștefan cel Mare, nr.8, județul Neamț, unde am găsit pe: domnul **GAVRILESCU BOGDAN**, care s-a identificat prin CI seria NT, nr.410343, eliberată de SPCLEP Piatra Neamț, la data de 22 octombrie 2007, CNP 1710215270634, domiciliat în municipiul Piatra Neamț, str. Bîtea Doamnei, nr.3A, județul Neamț, în calitate de viceprimar al municipiului Piatra Neamț, înlocuitor de drept al domnului primar CHITIC DRAGOȘ, în baza Dispoziției privind delegarea de atribuții ale Primarului Municipiului Piatra Neamț nr. 1325 din 04 iulie 2016, emisă de acesta, în conformitate cu prevederile art.57 alin.2 din Legea nr.215/2001, republicată, cu modificările și completările ulterioare, și pe

doamna **SÂRBU OANA-ROXANA**, care s-a identificat prin CI seria NT, nr.649999, eliberată de SPCLEP Piatra Neamț, la data de 16 iulie 2012, CNP 2821209270055, domiciliată în municipiul Piatra Neamț, Bld. G-ral N. Dăscălescu, nr.11, bl.T3, sc. D, ap.43, județul Neamț, înlocuitor de drept al domnului secretar FECIC GEORGE-FLORIN, în baza Dispoziției nr.1597 din 07 august 2014 emisă de Primarul municipiului Piatra Neamț, care, după ce au citit prezentul înscris, au declarat că i-au înțeles conținutul, că cele cuprinse în act reprezintă voința lor, au consimțit la autentificarea prezentului înscris și au semnat unicul exemplar original, precum și o anexă (documentația cadastrală).

**În temeiul art.12 lit. b) din Legea notarilor publici și a activității notariale nr. 36/1995, republicată,  
SE DECLARĂ AUTENTIC PREZENTUL ÎNSCRIS.**

S-a perceput onorariu în sumă de 525 lei + 99,75 lei TVA, achitat cu BF nr.13896/2018. S-a perceput taxă intabulare în sumă de 180 lei achitată cu chitanța nr.0422142/2018.

**NOTAR PUBLIC,  
NIȚĂ ELENA – LAURA**

Prezentul duplicat s-a întocmit în cinci exemplare, de Niță Elena-Laura, notar public, astăzi, data autentificării actului și are aceeași forță probantă ca originalul.

**NOTAR PUBLIC,  
NIȚĂ ELENA – LAURA**

